

Документ подписан простой электронной подписью

Информация о владельце:

ФИО: Алейник Станислав Николаевич

Должность: Ректор

Дата подписания: 08.04.2021 18:21:19

Уникальный программный идентификатор:

5258223550ea9fab37726a1609b644b73d8986ab6255891f388f013a13751fae

МИНИСТЕРСТВО СЕЛЬСКОГО ХОЗЯЙСТВА  
РОССИЙСКОЙ ФЕДЕРАЦИИ  
ФЕДЕРАЛЬНОЕ ГОСУДАРСТВЕННОЕ БЮДЖЕТНОЕ  
ОБРАЗОВАТЕЛЬНОЕ УЧРЕЖДЕНИЕ ВЫСШЕГО ОБРАЗОВАНИЯ  
«БЕЛГОРОДСКИЙ ГОСУДАРСТВЕННЫЙ  
АГРАРНЫЙ УНИВЕРСИТЕТ имени В.Я.ГОРИНА»

«Утверждаю»  
Декан экономического факультета  
д.э.н., доцент  Т.И.Наседкина  
уч. степень, уч. звание подпись Ф.И.О.  
«08» \_\_\_\_\_ 2020 г.

**РАБОЧАЯ ПРОГРАММА**

по дисциплине «**Планирование и оценка проектов в агропромышленном комплексе**»

Направление подготовки 38.04.02. – Менеджмент

Направленность (профиль) – Аграрный менеджмент

Квалификация – «магистр» (программа прикладной магистратуры)

Год начала подготовки – 2020

**Майский 2020**

Рабочая программа составлена с учетом требований:

- федерального государственного образовательного стандарта высшего образования по направлению подготовки 38.04.03 Менеджмент, утвержденного приказом Министерства образования и науки РФ от 30 марта 2015 года № 322;
- порядка организации и осуществления образовательной деятельности по образовательным программам высшего образования – программам бакалавриата, программам специалитета, программам магистратуры, утвержденного приказом Министерства образования и науки РФ от 05.04.2017 г. № 301;
- основной профессиональной образовательной программы ФГБОУ ВО Белгородский ГАУ по направлению 38.04.02 Менеджмент направленность (профиль) подготовки – Аграрный менеджмент.

**Составитель:** профессор кафедры экономической теории и экономики АПК, доктор экономических наук Аничин Владислав Леонидович

**Рассмотрена** на заседании кафедры экономической теории и экономики АПК  
« 14 » 06 2020 г., протокол № 13

Зав. кафедрой  Китаёв Ю.А.

**Одобрена** методической комиссией экономического факультета  
« 26 » 06 2020 г., протокол № 10

Председатель методической комиссии  
экономического факультета

 Черных А.И.

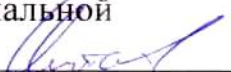
Руководитель основной профессиональной  
образовательной программы  Китаёв Ю.А.

## **Цель и задачи дисциплины**

**1.1. Цель изучения** дисциплины – овладение компетенциями планирования и оценки проектов (с учетом основных концепций, философии и методологии проектного менеджмента), приобретение базовых навыков планирования и оценки проектов разных типов.

### **1.2. Задачи:**

- 1) усвоить концепцию и основы планирования и оценки проектов;
- 2) изучить методы планирования и оценки проектов;
- 3) приобрести навыки экономической оценки проектов и планирования проектных мероприятий.

## **II. МЕСТО ДИСЦИПЛИНЫ В СТРУКТУРЕ ОСНОВНОЙ ПРОФЕССИОНАЛЬНОЙ ОБРАЗОВАТЕЛЬНОЙ ПРОГРАММЫ (ОПОП)**

### **2.1. Цикл (раздел) ОПОП, к которому относится дисциплина**

Вариативная часть (Б1.В.01) учебного плана обязательной профессиональной образовательной программы, обеспечивающей подготовку магистра по направлению 38.04.02 - Менеджмент.

### **2.2. Логическая взаимосвязь с другими частями ОПОП**

<b>Наименование предшествующих дисциплин, практик, на которых базируется данная дисциплина</b>	Планирование на предприятии; Семинар по аграрной политике.
<b>Требования к предварительной подготовке обучающихся</b>	Для успешного освоения курса требуется знание и умения использовать положения экономической теории (о факторах производства, типах фирмы, конкуренции), современные концепции управления, методы экономического анализа, способы и приемы планирования, методы оценки имущества и денежных потоков.

### III. ОБРАЗОВАТЕЛЬНЫЕ РЕЗУЛЬТАТЫ ОСВОЕНИЯ ДИСЦИПЛИНЫ, СООТВЕТСТВУЮЩИЕ ФОРМИРУЕМЫМ КОМПЕТЕНЦИЯМ

Коды компетенций	Формулировка компетенции	Планируемые результаты обучения по дисциплине
ОК-1	способностью к абстрактному мышлению, анализу, синтезу	<b>Знать:</b> основы планирования и методы оценки проектов.
		<b>Уметь:</b> принимать наиболее объективные решения в возникающие при планировании и оценке проектов.
		<b>Владеть:</b> навыками сбора, обработки и хранения информации, процессами систематизации, обобщения информации.
ПК-2	способностью разрабатывать корпоративную стратегию, программы организационного развития и изменений и обеспечивать их реализацию	<b>Знать:</b> информационную основу регионального развития, основные процессы, происходящие на предприятиях.
		<b>Уметь:</b> проводить экономический анализ и прогнозировать развитие ситуации
		<b>Владеть:</b> основными экономическими инструментами, механизмом анализа, диагностики и прогноза развития проектов

## IV. ОБЪЕМ, СТРУКТУРА, СОДЕРЖАНИЕ ДИСЦИПЛИНЫ, ВИДЫ УЧЕБНОЙ РАБОТЫ И ФОРМЫ КОНТРОЛЯ ЗНАНИЙ

### 4.1. Распределение объема учебной работы по формам обучения

Вид работы	Объем учебной работы, час	
	Очная	Заочная
<b>Формы обучения</b> (вносятся данные по реализуемым формам)	<b>3 семестр</b>	<b>2 курс</b>
<b>Семестр (курс) изучения дисциплины</b>	<b>3 семестр</b>	<b>2 курс</b>
Общая трудоемкость, всего, час	216	216
<i>зачетные единицы</i>	6	6
<b>Контактная работа обучающихся с преподавателем</b>	<b>60</b>	<b>26</b>
<b>Аудиторные занятия (всего)</b>	<b>60</b>	<b>26</b>
В том числе:		
Лекции	18	8
Лабораторные занятия	-	-
Практические занятия	42	18
<i>Иные виды работ в соответствии с учебным планом (учебная практика)</i>		-
<b>Внеаудиторная работа (всего)</b>	<b>12</b>	<b>6</b>
В том числе:		
Контроль самостоятельной работы (на 1 подгруппу в форме компьютерного тестирования)	-	-
Консультации согласно графику кафедры (еженедельно 1ч – для студентов очной и 2 ч – заочной формы обучения x 18 нед.)	12	6
<i>Иные виды работ в соответствии с учебным планом (курсовая работа, РГЗ и др.)</i>	-	-
<b>Промежуточная аттестация</b>	<b>10</b>	<b>10</b>
В том числе:		
Зачет	-	-
Экзамен ( на 1 группу)	8	8
Консультация предэкзаменационная (на 1 группу)	2	2
<b>Самостоятельная работа обучающихся</b>	<b>134</b>	<b>174</b>
<b>Самостоятельная работа обучающихся (всего)</b>	<b>134</b>	<b>174</b>
в том числе:		
Самостоятельная работа по проработке лекционного материала (60% от объема лекций)	8	4
Самостоятельная работа по подготовке к лабораторно-практическим занятиям (60% от объема аудиторных занятий)	20	8
Работа над темами (вопросами), вынесенными на самостоятельное изучение	80	126
Самостоятельная работа по видам индивидуальных заданий : подготовка реферата (контрольной работы)	10	20
Подготовка к экзамену	16	16

Примечание: \*осуществляется на аудиторных занятиях

## 4.2 Общая структура дисциплины и виды учебной работы

Наименование модулей и разделов дисциплины	Объемы видов учебной работы по формам обучения, час									
	Очная форма обучения					Заочная форма обучения				
	Всего	Лекции	практ. занятия	Внеаудиторная работа и пр. атт.	Самостоятельная работа	Всего	Лекции	практ. занятия	Внеаудиторная работа и пр. атт.	Самостоятельная работа
1	2	3	4	5	6	7	8	9	10	11
<b>Модуль 1 «Планирование проектов»</b>	<b>58</b>	<b>8</b>	<b>18</b>	<b>2</b>	<b>30</b>	<b>70</b>	<b>4</b>	<b>8</b>	<b>2</b>	<b>58</b>
1. Планирование и оценка в процессах управления проектами	14	2	6	<i>Консультации</i>	6	22	2	2	<i>Консультации</i>	18
2. Разработка плана управления проектом	12	2	6		4	24	2	2		20
3. Планирование управления содержанием и расписанием проекта	20	4	6		10	22		2		20
<i>Итоговое занятие по модулю 1</i>	2	-	2		-	-	-	2		-
<b>Модуль 2 «Оценка проектов»</b>	<b>122</b>	<b>10</b>	<b>24</b>	<b>10</b>	<b>78</b>	<b>100</b>	<b>4</b>	<b>10</b>	<b>4</b>	<b>80</b>
1. Экономическая оценка инвестиционных проектов в АПК	42	4	14	<i>Консультации</i>	24	26	2	4	<i>Консультации</i>	20
2. Ресурсное планирование и оценка стоимости проекта	26	2	4		20	24	2	2		20
3. Основы управления проектами	14	2	2		10	22		2		20
4. Управление качеством и рисками проекта	30	2	4		24	24		2		20
<i>Итоговое занятие по модулю 2</i>	2		2							
<b>Подготовка реферата в форме презентации (контрольной работы)</b>	<b>10</b>	-	-	-	<b>10</b>	<b>20</b>	-	-	-	<b>20</b>
<b>Экзамен</b>	<b>26</b>	-	-	<b>10</b>	<b>16</b>	<b>26</b>	-	-	<b>10</b>	<b>16</b>

### 4.3 Структура и содержание дисциплины по формам обучения

Наименование модулей и разделов дисциплины	Объемы видов учебной работы по формам обучения, час									
	Очная форма обучения					Заочная форма обучения				
	Всего	Лекции	практ. занятия	Внеаудиторная работа и пр. атт.	Самостоятельная работа	Всего	Лекции	практ. занятия	Внеаудиторная работа и пр. атт.	Самостоятельная работа
1	2	3	4	5	6	7	8	9	10	11
<b>Модуль 1 «Планирование проектов»</b>	<b>58</b>	<b>8</b>	<b>18</b>	<b>2</b>	<b>30</b>	<b>70</b>	<b>4</b>	<b>8</b>	<b>2</b>	<b>58</b>
1. Планирование и оценка в процессах управления проектами	14	2	6	Консультации	6	22	2	2	Консультации	18
1.1. Проект и его жизненный цикл	2,5	0,5	1		1	5	1			4
1.2. Общие взаимодействия процессов управления проектом	2,5	0,5	1		1	5	1			4
1.3. Группа процессов планирования	4,5	0,5	2		2	5		1		4
1.4. Группа процессов оценки	4,5	0,5	2		2	7		1		6
2. Разработка плана управления проектом	14	2	6		6	24	2	2		20
2.1. Содержание плана управления проектом	3	1	1		1	7	1	1		5
2.2. Порядок разработки плана управления проектом	4	1	2		1	6	1			5
2.3. Базовые планы проекта	4		2		2	6		1		5
2.4. Иерархическая структура работ проекта	3		1		2	5				5
3. Планирование управления содержанием и расписанием проекта	20	4	6		10	22		2		20
3.1. Базовое расписание. План управления расписанием	4	1	1		2	5		1		4
3.2. Диаграммы Ганта, сетевые диаграммы	6	1	2		3	5		1		6
3.3. Порядок определения операций проекта. Оценка длительности операций проекта. Порядок определения последовательности операций	6	1	2		3	4				6
3.4. Базовый план проекта по содержанию. План управления содержанием	4	1	1		2	4				4
<i>Итоговое занятие по модулю 1</i>	2	-	2		-	-	-	2		-

Наименование модулей и разделов дисциплины	Объемы видов учебной работы по формам обучения, час									
	Очная форма обучения					Заочная форма обучения				
	Всего	Лекции	практ. занятия	Внеаудиторная работа и пр. агт.	Самостоятельная работа	Всего	Лекции	практ. занятия	Внеаудиторная работа и пр. агт.	Самостоятельная работа
1	2	3	4	5	6	7	8	9	10	11
Модуль 2 «Оценка проектов»	<b>122</b>	<b>10</b>	<b>24</b>	<b>10</b>	<b>78</b>	<b>100</b>	<b>4</b>	<b>10</b>	<b>4</b>	<b>80</b>
1. Экономическая оценка инвестиционных проектов в АПК	42	4	14	<i>Консультации</i>	24	26	2	4	<i>Консультации</i>	20
1.1. Основные принципы экономической оценки инвестиционных проектов	6	1	1		4	4	1	1		2
1.2. Исходные данные для экономической оценки проекта аграрного формирования	6	1	1		4	3		1		2
1.3. Абсолютные показатели	6		2		4	2				2
1.4. Внутренняя норма доходности	9	1	4		4	4	1	1		2
1.5. Индексы доходности	7	1	2		4	6				6
1.6. Срок окупаемости	8		4		4	7		1		6
2. Ресурсное планирование и оценка стоимости проекта	26	2	4		20	24	2	2		20
2.1. Порядок разработки бюджета проекта. Оценка ресурсов операций проекта.	4	1	1		2	3	1			2
2.2. План управления человеческими ресурсами. План управления закупками	10	1	1		8	10	1	1		8
2.3. Оценка стоимости проекта. Базовый план проекта по стоимости. План управления стоимостью проекта	12		2		10	11		1		10
3. Основы управления проектами	14	2	2		10	22		2		20
3.1. Типы проектов и параметры проекта	3	1			2	5		1		4
3.2. Цели, результаты и стратегия проекта	6	1	1		4	5		1		4
3.3. Окружение проекта. Команда и участники проекта	5		1		4	6				6
3.4. Устав проекта	2				2	6				6
4. Управление качеством и рисками проекта	30	2	4	24	24		2	20		
4.1. План управления качеством	4	1	1		2	3			2	



Наименование модулей и разделов дисциплины	Объемы видов учебной работы по формам обучения, час									
	Очная форма обучения					Заочная форма обучения				
	Всего	Лекции	практ. занятия	Внеаудиторная работа и пр. агт.	Самостоятельная работа	Всего	Лекции	практ. занятия	Внеаудиторная работа и пр. агт.	Самостоятельная работа
1	2	3	4	5	6	7	8	9	10	11
4.2. План совершенствования процессов	11	1	2		8	5		2		2
4.3. Идентификация рисков проекта. План управления рисками	5		1		4	2				2
4.4. Планирование реагирования на риски проекта	5				4	2				2
4.5. Организационное сопровождение и мониторинг проекта в АПК	6				6	2				2
<i>Итоговое занятие по модулю 2</i>	2		2							
<b><i>Подготовка реферата в форме презентации (контрольной работы)</i></b>	<b>10</b>	-	-	-	<b>10</b>	<b>20</b>	-	-	-	<b>20</b>
<b><i>Экзамен</i></b>	<b>26</b>	-	-	<b>10</b>	<b>16</b>	<b>26</b>	-	-	<b>10</b>	<b>16</b>

## 5. ОЦЕНКА ЗНАНИЙ И ФОНД ОЦЕНОЧНЫХ СРЕДСТВ ДЛЯ ПРОВЕДЕНИЯ ТЕКУЩЕГО КОНТРОЛЯ ЗНАНИЙ И ПРОМЕЖУТОЧНОЙ АТТЕСТАЦИИ ОБУЧАЮЩИХСЯ ПО ДИСЦИПЛИНЕ

### 5.1. Формы контроля знаний, рейтинговая оценка и формируемые компетенции (дневная форма обучения)

№ п/п	Наименование рейтингов, модулей и блоков	Формируемые компетенции	Объем учебной работы					Форма контроля знаний	Количество баллов (min)	Количество баллов (max)
			Общая трудоемкость	Лекции	практ. занятия	Внеаудиторн. раб. и промежут. аттест.	Самост. работа			
<b>Всего по дисциплине</b>			<b>216</b>	<b>18</b>	<b>42</b>	<b>28</b>	<b>128</b>	<b>Экзамен</b>	<b>51</b>	<b>100</b>
<b><i>I. Рубежный рейтинг</i></b>								Сумма баллов за модули	<b>31</b>	<b>60</b>
<b>Модуль 1 «Планирование проектов»</b>			<b>58</b>	<b>8</b>	<b>18</b>	<b>2</b>	<b>30</b>		<b>15,5</b>	<b>30</b>
1.	Планирование и оценка в процессах управления проектами	ОК-1	14	2	6		6	Тестирование		
2.	Разработка плана управления проектом	ОК-1	14	2	6		6	Тестирование		
3.	Планирование управления содержанием и расписанием проекта	ПК-2	20	4	6		10	Тестирование		
Итоговый контроль знаний по темам модуля 1.			2	-	2			Тестирование, ситуационные задачи		
<b>Модуль 2 «Оценка проектов»</b>			<b>122</b>	<b>10</b>	<b>24</b>		<b>10</b>	<b>78</b>		<b>15,5</b>
1.	Экономическая оценка инвестиционных проектов в АПК	ОК-1	42	4	14		24	Тестирование		
2.	Ресурсное планирование и оценка стоимости проекта	ПК-2	26	2	4		20	Тестирование		
3.	Основы управления проектами	ПК-2	14	2	2		10	Тестирование		
4.	Управление качеством и рисками проекта	ПК-2	30	2	4		24	Тестирование		
Итоговый контроль знаний по темам модуля 2.			2	-	2			Тестирование, ситуационные задачи		
<b><i>II. Творческий рейтинг</i></b>			<b>10</b>	<b>-</b>	<b>-</b>	<b>-</b>	<b>10</b>		<b>2</b>	<b>5</b>
<b><i>III. Рейтинг личностных качеств</i></b>									<b>3</b>	<b>10</b>
<b><i>IV. Рейтинг сформированности прикладных практических требований</i></b>									<b>+</b>	<b>+</b>
<b><i>V. Промежуточная аттестация</i></b>			<b>26</b>	<b>-</b>	<b>-</b>	<b>10</b>	<b>16</b>	<b>Экзамен</b>	<b>15</b>	<b>25</b>

## 5.2. Оценка знаний студента

### 5.2.1. Основные принципы рейтинговой оценки знаний

Оценка знаний по дисциплине осуществляется согласно Положению о балльно–рейтинговой системе оценки обучения в ФГБОУ ВО Белгородский ГАУ.

Уровень развития компетенций оценивается с помощью рейтинговых баллов.

Рейтинги	Характеристика рейтингов	Максимум баллов
Рубежный	Отражает работу студента на протяжении всего периода изучения дисциплины. Определяется суммой баллов, которые студент получит по результатам изучения каждого модуля.	60
Творческий	Результат выполнения студентом индивидуального творческого задания различных уровней сложности, в том числе, участие в различных конференциях и конкурсах на протяжении всего курса изучения дисциплины.	5
Рейтинг личностных качеств	Оценка личностных качеств обучающихся, проявленных ими в процессе реализации дисциплины (модуля) (дисциплинированность, посещаемость учебных занятий, сдача вовремя контрольных мероприятий, ответственность, инициатива и др.)	10
Рейтинг сформированности прикладных практических требований	Оценка результата сформированности практических навыков по дисциплине (модулю), определяемый преподавателем перед началом проведения промежуточной аттестации и оценивается как «зачтено» или «не зачтено».	+
Промежуточная аттестация	Является результатом аттестации на окончательном этапе изучения дисциплины по итогам сдачи зачета или экзамена. Отражает уровень освоения информационно-теоретического компонента в целом и основ практической деятельности в частности.	25
Итоговый рейтинг	Определяется путём суммирования всех рейтингов	100

Итоговая оценка компетенций студента осуществляется путём автоматического перевода баллов общего рейтинга в стандартные оценки:

Неудовлетворительно	Удовлетворительно	Хорошо	Отлично
менее 51 балла	51-67 баллов	67,1-85 баллов	85,1-100 баллов

### 5.2.3. Критерии оценки знаний студента на экзамене

На экзамене студент отвечает в письменно-устной форме на вопросы экзаменационного билета.

Количественная оценка на экзамене определяется на основании следующих критериев:

- оценку «отлично» заслуживает студент, показавший всестороннее систематическое и глубокое знание учебно-программного материала, умение свободно выполнять задания, предусмотренные программой, усвоивший основную и знакомый с дополнительной литературой, рекомендованной программой; как правило, оценка «отлично» выставляется студентам, усвоившим взаимосвязь основных понятий дисциплины и их значение для приобретаемой профессии, проявившим творческие способности в понимании, изложении и использовании учебно-программного материала;

- оценку «хорошо» заслуживает студент, обнаруживший полное знание учебно-программного материала, успешно выполняющий предусмотренные в программе задания, усвоивший основную литературу, рекомендованную в программе; как правило, оценка «хорошо» выставляется студентам, показавшим систематический характер знаний по дисциплине и способным к их самостоятельному пополнению и обновлению в ходе дальнейшей учебной работы и профессиональной деятельности;

- оценку «удовлетворительно» заслуживает студент, обнаруживший знания основного учебно-программного материала в объеме, необходимом для дальнейшей учебы и предстоящей работы по профессии, справляющийся с выполнением заданий, предусмотренных программой, знакомый с основной литературой, рекомендованной программой; как правило, оценка «удовлетворительно» выставляется студентам, допустившим погрешности в ответе на экзамене и при выполнении экзаменационных заданий, но обладающим необходимыми знаниями для их устранения под руководством преподавателя;

- оценка «неудовлетворительно» выставляется студенту, обнаружившему проблемы в знаниях основного учебно-программного материала, допустившему принципиальные ошибки в выполнении предусмотренных программой заданий; как правило, оценка «неудовлетворительно» ставится студентам, которые не могут продолжать обучение или приступить к профессиональной деятельности по окончании вуза без дополнительных занятий по соответствующей дисциплине.

***5.3. Фонд оценочных средств. Типовые контрольные задания или иные материалы, необходимые для оценки формируемых компетенций по дисциплине (приложение 2)***

## VI. УЧЕБНО-МЕТОДИЧЕСКОЕ И ИНФОРМАЦИОННОЕ ОБЕСПЕЧЕНИЕ ДИСЦИПЛИНЫ

### 6.1. Основная учебная литература

1. Аничин В.Л. Планирование и оценка проектов: Учебное пособие / В.Л. Аничин. – Белгород: Типография БелГАУ, 2017. – 78 с.- Режим доступа: [http://lib.belgau.edu.ru/cgi-bin/irbis64r\\_15/cgiirbis\\_64.exe?LNG=&C21COM=F&I21DBN=BOOKS\\_READER&P21DBN=BOOKS&Z21ID=112410945931482213&Image\\_file\\_name=Only\\_EC2%5CAnichinV%2EL%2EPlanirovanie%5Fotsenka%5Fproektov%2EUcheb%2Eposobie38%2E04%2E02Menedzhment%2Epdf&mfn=56445&FT\\_REQUEST=%2E%20%D0%90%D0%BD%D0%B8%D1%87%D0%B8%D0%BD%20%D0%92%2E%D0%9B%2E%20%D0%9F%D0%BB%D0%B0%D0%BD%D0%B8%D1%80%D0%BE%D0%B2%D0%B0%D0%BD%D0%B8%D0%B5%20%D0%B8%20%D0%BE%D1%86%D0%B5%D0%BD%D0%BA%D0%B0%20%D0%BF%D1%80%D0%BE%D0%B5%D0%BA%D1%82%D0%BE%D0%B2&CODE=78&PAGE=1](http://lib.belgau.edu.ru/cgi-bin/irbis64r_15/cgiirbis_64.exe?LNG=&C21COM=F&I21DBN=BOOKS_READER&P21DBN=BOOKS&Z21ID=112410945931482213&Image_file_name=Only_EC2%5CAnichinV%2EL%2EPlanirovanie%5Fotsenka%5Fproektov%2EUcheb%2Eposobie38%2E04%2E02Menedzhment%2Epdf&mfn=56445&FT_REQUEST=%2E%20%D0%90%D0%BD%D0%B8%D1%87%D0%B8%D0%BD%20%D0%92%2E%D0%9B%2E%20%D0%9F%D0%BB%D0%B0%D0%BD%D0%B8%D1%80%D0%BE%D0%B2%D0%B0%D0%BD%D0%B8%D0%B5%20%D0%B8%20%D0%BE%D1%86%D0%B5%D0%BD%D0%BA%D0%B0%20%D0%BF%D1%80%D0%BE%D0%B5%D0%BA%D1%82%D0%BE%D0%B2&CODE=78&PAGE=1)

### 6.2. Дополнительная литература

1. Аничин В.Л. Управление проектами: Учебное пособие / В.Л. Аничин. – Белгород: Изд-во БелГСХА им. В.Я. Горина, 2013. - 91 с. [электронный документ].- Режим доступа: [http://lib.belgau.edu.ru/cgi-bin/irbis64r\\_15/cgiirbis\\_64.exe?LNG=&C21COM=F&I21DBN=BOOKS\\_READER&P21DBN=BOOKS&Z21ID=142119940515192817&Image\\_file\\_name=Only\\_in\\_EC%5CUpravlenie\\_proektami%2EUchebnoe\\_posobie%2Epdf&mfn=40172&FT\\_REQUEST=Аничин&CODE=91&PAGE=1](http://lib.belgau.edu.ru/cgi-bin/irbis64r_15/cgiirbis_64.exe?LNG=&C21COM=F&I21DBN=BOOKS_READER&P21DBN=BOOKS&Z21ID=142119940515192817&Image_file_name=Only_in_EC%5CUpravlenie_proektami%2EUchebnoe_posobie%2Epdf&mfn=40172&FT_REQUEST=Аничин&CODE=91&PAGE=1)

1. Беликова, И.П. Управление проектами [Электронный ресурс] : учебное пособие (краткий курс лекций) / И.П. Беликова; Ставропольский гос. аграрный ун-т. - Ставрополь, 2014. – 80 с. - Режим доступа: <http://znanium.com/bookread2.php?book=514993>

#### 6.2.1. Периодические издания

1. Управление экономическими системами: электронный научный журнал <http://uecs.ru/>
2. Управление проектами и программами <https://grebennikon.ru/journal-20.html>
3. Экономика сельскохозяйственных и перерабатывающих предприятий. <http://www.eshpp.ru/>

### **6.3. Учебно-методическое обеспечение самостоятельной работы обучающихся по дисциплине**

#### **6.3.1. Методические указания по освоению дисциплины**

Преподавание дисциплины предполагает проведение следующих видов занятий:

- Лекции
- Практические занятия
- Самостоятельная работа обучающегося.
- Текущий и промежуточный контроль знаний.
- Консультации преподавателя.

Лекция - главное звено дидактического цикла обучения. Её цель - формирование у обучающихся ориентировочной основы для последующего усвоения материала методом самостоятельной работы. Лекции - монолог лектора, при котором аудитория воспринимает материал на слух. При подготовке лекционного курса по дисциплине преподавателю необходимо опираться на литературу последних лет: учебники, учебные пособия, монографии, статьи в периодических изданиях и т.д., а также действующие нормативные и законодательные акты. Лекция отражает новейшие достижения теории и практики по проблеме. На первой лекции до внимания обучающихся доводится структура курса и его разделы, а также рекомендуемая литература и компетенции, которые должен освоить обучающийся в процессе изучения дисциплины. Содержание лекций определяется рабочей программой дисциплины.

Каждая лекция охватывает определенную тему курса и представляет собой логически вполне законченную работу. Главной задачей каждой лекции является раскрытие сущности темы и анализ ее главных положений. Важнейшие качества лекции - это логичность, ясность, понятность, научность, системность, наглядность и т. д. При изложении лекционного материала необходимо четко давать определения, делать выводы, разъяснять наиболее трудные места, приводить практические примеры, ставить проблемные вопросы.

Лекции по дисциплине читаются как в традиционной форме, так и с использованием активных и интерактивных форм обучения.

Практические занятия по дисциплине проводятся в форме семинаров и в форме решения задач. В начале занятия четко формулируются цели занятия и основные знания, умения и навыки, которые обучающийся должен приобрести в течение занятия. Целями проведения практических занятий являются:

- установление связей теории с практикой в форме экспериментального подтверждения положений теории;
- развитие логического мышления обучающихся;
- умение выбирать оптимальный метод решения;
- обучение умению анализировать полученные результаты;

- контроль самостоятельной работы обучающихся по освоению курса.

Практические занятия проводятся по узловым и наиболее сложным вопросам (темам, разделам) учебной программы. Они могут быть построены как на материале одной лекции, так и на содержании отдельного вопроса (вопросов) лекции, а также по определённой теме без чтения предварительной лекции. Главная и определяющая особенность любого семинара - наличие элементов дискуссии, проблемы, диалога между преподавателем и обучающимися и самими обучающимися. Семинары выступают формой текущего контроля знаний обучающихся.

Подводя итоги практического занятия, преподаватель использует установленные критерии оценки исходя из балльной шкалы оценки знаний обучающихся и степени ответа на поставленные контрольные вопросы.

Самостоятельная работа предназначена для развития навыков самостоятельного поиска необходимой информации по заданным вопросам или поставленной проблеме (теме). Самостоятельная работа осуществляется в следующих формах и предполагает преобладание активных и интерактивных методов обучения, включающих в себя следующий перечень оценочных средств:

Реферат – предусматривает самостоятельную работу обучающегося, представляющей собой краткое изложение в письменном виде полученных результатов теоретического анализа определенной научной или учебно-исследовательской темы, где автор раскрывает суть исследуемой проблемы, приводит различные точки зрения, а также собственные взгляды на нее.

Ситуационные задачи, в которых обучающемуся предлагают осмыслить реальную профессионально-ориентированную ситуацию, необходимую для решения данной проблемы.

Тестирование - система стандартизированных заданий, позволяющая автоматизировать процедуру измерения уровня знаний и умений обучающегося.

Контрольная работа - средство проверки умений применять полученные знания для решения задач определенного типа по теме или разделу..

Текущий контроль знаний осуществляется в форме проведения семинаров, решения задач, тестирования, а также в предусмотренных формах контроля самостоятельной работы. Консультации преподавателя проводятся для обучающихся с целью дополнительных разъяснений и информации по возникающим вопросам при выполнении самостоятельной работы или подготовке к практическим (семинарским) занятиям, подготовке рефератов, а также при подготовке к экзамену.

Консультации преподавателя проводятся в соответствии с графиком, утвержденным на кафедре. Обучающийся может ознакомиться с ним на информационном стенде. При необходимости дополнительные консультации могут быть назначены по согласованию с преподавателем в индивидуальном порядке.

Примерный курс лекций, содержание и методика выполнения практических заданий, методические рекомендации для самостоятельной работы содержатся в учебно-методическом комплексе дисциплины.

### 6.3.2 Видеоматериалы

1. Каталог учебных видеоматериалов на официальном сайте ФГБОУ ВО Белгородский ГАУ – Режим доступа: <http://bsaa.edu.ru/InfResource/library/video>

### 6.3.3 Ресурсы информационно-телекоммуникационной сети «Интернет», современные профессиональные базы данных, информационные справочные системы

1. Российское образование. Федеральный портал <http://www.edu.ru>
2. Центральная научная сельскохозяйственная библиотека <http://www.cnsnb.ru/>
3. Российская государственная библиотека <http://www.rsl.ru>
4. Научная электронная библиотека eLIBRARY.RU– Режим доступа: <http://elibrary.ru/defaultx.asp>
5. Справочно – правовая система КонсультантПлюс/ <http://www.consultant.ru/>
6. Справочно – правовая система Гарант/ <http://www.garant.ru/>
7. «КиберЛенинка» <http://cyberleninka.ru>

### 6.4. Перечень программного обеспечения, информационных технологий.

Microsoft Word 2010;  
 Microsoft Excel 2010;  
 Microsoft PowerPoint 2010.  
 Microsoft Project 2010.

## VII. МАТЕРИАЛЬНО-ТЕХНИЧЕСКОЕ ОБЕСПЕЧЕНИЕ ДИСЦИПЛИНЫ

7.1. Специальные помещения, укомплектованные специализированной мебелью и техническими средствами обучения, служащими для представления учебной информации большой аудитории

Учебная аудитория для проведения занятий лекционного типа №2**	Специализированная мебель на 200 посадочных мест. <i>Рабочее место преподавателя:</i> стол, стул, кафедра-трибуна напольная, доска меловая настенная. <i>Набор демонстрационного оборудования:</i> - проектор NEC (NP 405 G); - экран для проектора с электроприводом 406x305 ScreenChampion 4:3 MW; - ноутбук AsusK50C 15.6"/Celeron. - VGA-конвертер ATEN VE022; - 4 акустические колонки KENWOOD; - трансляционный микшер-усилитель ProAudioPA-913M; - беспроводной микрофон UHF SR40.
Учебная лаборатория «Экономика аграрного сектора» №302**	Состав оборудования рабочего места: системный блок; монитор;



	клавиатура; мышь; доска; 12 компьютеров
Помещение для хранения и профилактического обслуживания учебного оборудования №306**	Специализированная мебель: 3 стола, 2 компьютерных стола, 9 стульев, 2 тумбочки, 3 шкафа для документов, 1 шкаф платяной, 1 сейф. Рабочее место лаборанта: компьютер (системный блок, монитор клавиатура мышь), МФУ XEROX (принтер, сканер, ксерокс), принтер HP LaserJet.
Помещения для самостоятельной работы с возможностью подключения к Интернету и обеспечением доступа в электронную информационно-образовательную среду Белгородского ГАУ (читальные залы библиотеки)***	<p>Читальный зал (вход №009) на 37 посадочных мест с возможностью бесплатного подключения к Интернету через Wi-Fi и обеспечением доступа в электронную информационно-образовательную среду Белгородского ГАУ. <i>Оборудование рабочего места библиотекаря:</i> - комплект компьютерной техники (системный блок, монитор, клавиатура, мышь) с возможностью подключения к Интернету и обеспечением доступа в электронную информационно-образовательную среду Белгородского ГАУ; <i>Набор демонстрационного оборудования:</i> - настенный плазменный телевизор SAMSUNG PS50C450B1 Black HD (диагональ 127 см); - аудио-видео кабель HDMI (для подключения телевизора к компьютеру).</p> <p>Читальный зал (вход №012) на 80 посадочных мест с возможностью бесплатного подключения к Интернету через Wi-Fi и обеспечением доступа в электронную информационно-образовательную среду Белгородского ГАУ, в том числе 10 мест, оснащенных комплектами компьютерной техники (системный блок, монитор, клавиатура, мышь) с возможностью подключения к Интернету и обеспечением доступа в электронную информационно-образовательную среду Белгородского ГАУ. <i>Оборудование рабочего места библиотекаря:</i> библиотечная кафедра-стойка на три рабочих места; комплект компьютерной техники (системный блок, монитор, клавиатура, мышь) с возможностью подключения к Интернету и обеспечением доступа в электронную информационно-образовательную среду Белгородского ГАУ.</p>

## 7.2. Комплект лицензионного программного обеспечения

Учебная аудитория для проведения занятий лекционного типа №2**	MS Office Std 2010 RUS OPL NL Acdmc. Договор №180 от 12.02.2011. Срок действия лицензии – бессрочно. Anti-virus Kaspersky Endpoint Security для бизнеса (Сублицензионный договор №28 от 08.11.2018) - 522 лицензии. Срок действия лицензии с 08.11.2018 по 08.11.2019
Учебная лаборатория «Экономика аграрного сектора» №302**	<p>Программное обеспечение: - MS Windows WinStrtr 7 Acdmc Legalization RUS OPL NL. Договор №180 от 12.02.2011. Срок действия лицензии – бессрочно; - MS Office Std 2010 RUS OPL NL Acdmc. Договор №180 от 12.02.2011. Срок действия лицензии – бессрочно; Anti-virus Kaspersky Endpoint Security для бизнеса (Сублицензионный договор №28 от 08.11.2018) - 522 лицензии. Срок действия лицензии с 08.11.2018 по 08.11.2019; СПС КонсультантПлюс: Версия Проф. Консультант Финансист. Консультант-Плюс: Консультации для бюджетных организаций. Договор от 01.01 Информационно правовое обеспечение "Гарант" (для учебного процесса). Договор №ЭПС-12-119 от 01.09.2012. Срок действия - бессрочно; 2017. Срок действия - бессрочно; 1С:Предприятие 8. Комплект для обучения в высших учебных заведениях. Договор №27 от 10.04.2012. Срок действия лицензии – бессрочно. Защищенный программный комплекс 1С предприятие 8.3z (x86-64). Договор №362/17 от 04.05.2017 г. Срок действия – бессрочно. Программный продукт «Ваш финансовый аналитик» №409-676 от 09.06.2017 г. STATISTICA Ultimate Academic Bundle 13 for Windows Русская версия. Сублицензионный договор №25 от 09.06.2017. Срок действия лицензии до 14.05.2019.</p>
Помещение для хранения и профилактического обслуживания учебного оборудования №306**	MS Windows WinStrtr 7 Acdmc Legalization RUS OPL NL. Договор №180 от 12.02.2011. Срок действия лицензии – бессрочно. MS Office Std 2010 RUS OPL NL Acdmc. Договор №180 от 12.02.2011. Срок действия лицензии – бессрочно. -Anti-virus Kaspersky Endpoint Security для бизнеса (Сублицензионный договор №28 от 08.11.2018) - Срок действия лицензии с 08.11.2018 по 08.11.2019

<p>Помещения для самостоятельной работы с возможностью подключения к Интернету и обеспечением доступа в электронную информационно-образовательную среду Белгородского ГАУ (читальные залы библиотеки)***</p>	<p>Microsoft Imagine Premium Electronic Software Delivery. Сублицензионный договор №937/18 на передачу неисключительных прав от 16.11.2018. Срок действия лицензии- бессрочно.  MSOfficeStd 2010 RUSOPLNLAcadmс. Договор №180 от 12.02.2011. Срок действия лицензии – бессрочно.  Anti-virusKasperskyEndpointSecurity для бизнеса (Сублицензионный договор №28 от 08.11.2018).Срок действия лицензии с 08.11.2018 по 08.11.2019  Информационно правовое обеспечение "Гарант" (для учебного процесса). Договор №ЭПС-12-119 от 01.09.2012. Срок действия - бессрочно.  СПС КонсультантПлюс: Версия Проф. Консультант Финансист. Консультант-Плюс: Консультации для бюджетных организаций. Договор от 01.01.2017. Срок действия - бессрочно.  RHVoice-v0.4-a2 синтезатор речи  Программа Balabolka (portable) для чтения вслух текстовых файлов.  Программа экранного доступа NDVA</p>
--	---

7.3. Электронно-библиотечные системы и электронная информационно-образовательная среда обеспечивающие одновременный доступ не менее 25 процентов обучающихся по программе бакалавриата:

– ЭБС «ZNANIUM.COM», договор на оказание услуг № 0326100001919000019 с Обществом с ограниченной ответственностью «ЗНАНИУМ» от 11.12.2019

– ЭБС «AgriLib», лицензионный договор №ПДД 3/15 на предоставление доступа к электронно-библиотечной системе ФГБОУ ВПО РГАЗУ от 15.01.2015

– ЭБС «Лань», договор №27 с Обществом с ограниченной ответственностью «Издательство Лань» от 03.09.2019

– ЭБС «Рукопт», договор №ДС-284 от 15.01.2016 с открытым акционерным обществом «ЦКБ»БИБКОМ», с обществом с ограниченной ответственностью «Агентство «Книга-Сервис»;

7.4. Современные профессиональные базы данных и информационные справочные системы:

– БД информационно-правового обеспечения "Гарант". Договор №ЭПС-12-119 с ООО «Гарант-Сервис-Белгород» от 01.09.2012. Срок действия с 01.09.2012 - бессрочно..

– БД нормативно-правовой информации Консультант-Плюс. Договор об информационной поддержке с ООО «Веда-Консультант» от 01.01.2017. Срок действия с 01.01.2017 - бессрочно.;

– Российская наукометрическая БД ScienceIndex на платформе elibrary.ru. Лицензионный договор №SIO-1279/2018-31806198874 от 13.03.2018 г. ООО «Научная электронная библиотека". Срок действия – с 13.03.2018 г. до 13.03.2019 г.

## VIII. ПРИЛОЖЕНИЯ

**СВЕДЕНИЯ О ДОПОЛНЕНИИ И ИЗМЕНЕНИИ  
РАБОЧЕЙ ПРОГРАММЫ ДИСЦИПЛИНЫ  
НА \_\_\_\_ / \_\_\_\_ УЧЕБНЫЙ ГОД**

Планирование и оценка проектов в агропромышленном комплексе

дисциплина (модуль)

38.04.02. Менеджмент

направление подготовки/специальность

<b>ДОПОЛНЕНО</b> (с указанием раздела РПД)
<b>ИЗМЕНЕНО</b> (с указанием раздела РПД)
<b>УДАЛЕНО</b> (с указанием раздела РПД)

Реквизиты протоколов заседаний кафедр, на которых пересматривалась программа

Кафедра организации и управления	Кафедра _____
от _____ № _____	от _____ № _____
Дата	дата

Методическая комиссия экономического факультета

«\_\_» \_\_\_\_\_ 20 года, протокол № \_\_\_\_\_

Председатель методкомиссии \_\_\_\_\_ Черных А.И.

Декан экономического факультета \_\_\_\_\_ Наседкина Т.И.

«\_\_» \_\_\_\_\_ 20 г

**ФОНД ОЦЕНОЧНЫХ СРЕДСТВ**  
**для проведения промежуточной аттестации обучающихся**

по дисциплине **Планирование и оценка проектов в агропромышленном комплексе**

Направление подготовки 38.04.02. – Менеджмент

Направленность (профиль) – Аграрный менеджмент

Квалификация – «магистр» (программа прикладной магистратуры)

Год начала подготовки – 2020

Майский, 2020

## 1. Перечень компетенций с указанием этапов их формирования в процессе освоения образовательной программы

Код контролируемой компетенции	Формулировка контролируемой компетенции	Этап (уровень) освоения компетенции	Планируемые результаты обучения	Наименование модулей и (или) разделов дисциплины	Наименование оценочного средства	
					Текущий контроль	Промежуточная аттестация
ОК-1	Способность к абстрактному мышлению, анализу, синтезу	Первый этап (пороговой уровень)	<b>Знать:</b> законы формальной логики (тождества, непротиворечия, исключенного третьего, достаточного основания)	Модуль 1 «Планирование проектов»	тестовый контроль	вопросы к экзамену
				Модуль 2 «Оценка проектов»	тестовый контроль	вопросы к экзамену
		Второй этап (продвинутый уровень)	<b>Уметь:</b> анализировать и обобщать информацию, относящуюся к внутреннему и внешнему окружению проекта	Модуль 1 «Планирование проектов»	тестовый контроль	вопросы к экзамену
				Модуль 2 «Оценка проектов»	тестовый контроль	вопросы к экзамену
		Третий этап (высокий уровень)	<b>Владеть:</b> методами абстрактного мышления, анализа и синтеза	Модуль 1 «Планирование проектов»	тестовый контроль	итоговое тестирование, вопросы к экзамену
				Модуль 2 «Оценка проектов»	тестовый контроль	итоговое тестирование, вопросы к экзамену
ПК-2	способностью разрабатывать корпоративную стратегию, программы организационного развития и изменений и обеспечивать их реализацию	Первый этап (пороговой уровень)	Знать: информационную основу регионального развития, основные процессы, происходящие на предприятиях.	Модуль 1 «Планирование проектов»	тестовый контроль	вопросы к экзамену
				Модуль 2 «Оценка проектов»	тестовый контроль	вопросы к экзамену
		Второй этап (продвинутый уровень)	Уметь: проводить экономический анализ и прогнозировать развитие ситуации	Модуль 1 «Планирование проектов»	тестовый контроль	итоговое тестирование, вопросы к экзамену

		вень)		<b>Модуль 2 «Оценка проектов»</b>	тестовый контроль	итоговое тестирование, вопросы к экзамену
		Третий этап (высокий уровень)	Владеть: основными экономическими инструментами, механизмом анализа, диагностики и прогноза развития проектов	<b>Модуль 1 «Планирование проектов»</b>	тестовый контроль	итоговое тестирование, вопросы к экзамену
				<b>Модуль 2 «Оценка проектов»</b>	тестовый контроль задачи	итоговое тестирование, вопросы к экзамену

## 2. Описание показателей и критериев оценивания компетенций на различных этапах их формирования, описание шкал оценивания

Компетенция	Планируемые результаты обучения (показатели достижения заданного уровня компетенции)	Уровни и критерии оценивания результатов обучения, шкалы оценивания			
		<i>Компетентность не сформирована</i>	<i>Пороговый уровень компетентности</i>	<i>Продвинутый уровень компетентности</i>	<i>Высокий уровень</i>
		<i>неудовл.</i>	<i>удовл.</i>	<i>хорошо</i>	<i>отлично</i>
<b>ОК-1</b>	способностью к абстрактному мышлению, анализу, синтезу	<i>Не способен к абстрактному мышлению, анализу, синтезу</i>	<i>Частично способен к абстрактному мышлению, анализу, синтезу</i>	<i>Владеет способностью к абстрактному мышлению, анализу, синтезу</i>	<i>Свободно владеет способностью к абстрактному мышлению, анализу, синтезу</i>
	<b>Знать:</b> основы планирования и методы оценки проектов.	Допускает грубые ошибки при рассмотрении основ планирования и методов оценки проектов.	Может изложить основы планирования и методы оценки проектов.	Знает основы планирования и методы оценки проектов.	Аргументировано знает основы планирования и методы оценки проектов.
	<b>Уметь:</b> принимать наиболее объективные решения в возникающие при планировании и оценке проектов.	Не умеет принимать наиболее объективные решения в возникающие при планировании и оценке проектов.	Частично умеет принимать наиболее объективные решения в возникающие при планировании и оценке проектов.	Способен принимать наиболее объективные решения в возникающие при планировании и оценке проектов.	Способен самостоятельно принимать наиболее объективные решения в возникающие при планировании и оценке проектов.
	<b>Владеть:</b> навыками сбора, обработки и хранения информации, процессами систематизации, обобщения информации.	Не владеет навыками сбора, обработки и хранения информации, процессами систематизации, обобщения информации.	Частично владеет навыками сбора, обработки и хранения информации, процессами систематизации, обобщения информации.	Владеет навыками сбора, обработки и хранения информации, процессами систематизации, обобщения информации.	Свободно владеет навыками сбора, обработки и хранения информации, процессами систематизации, обобщения информации.

<b>ПК-2</b>	способностью разрабатывать корпоративную стратегию, программы организационного развития и изменений и обеспечивать их реализацию	<i>Не владеет способностью разрабатывать корпоративную стратегию, программы организационного развития и изменений и обеспечивать их реализацию</i>	<i>Частично владеет способностью разрабатывать корпоративную стратегию, программы организационного развития и изменений и обеспечивать их реализацию</i>	<i>Владеет способностью разрабатывать корпоративную стратегию, программы организационного развития и изменений и обеспечивать их реализацию</i>	<i>Свободно владеет способностью разрабатывать корпоративную стратегию, программы организационного развития и изменений и обеспечивать их реализацию</i>
	<b>Знать:</b> информационную основу регионального развития, основные процессы, происходящие на предприятиях.	Допускает грубые ошибки при рассмотрении информационной основы регионального развития, основных процессов, происходящие на предприятиях	Может изложить основы регионального развития, основных процессов, происходящие на предприятиях	Знает особенности информационной основы регионального развития, основных процессов, происходящие на предприятиях	Аргументировано знает особенности информационной основы регионального развития, основных процессов, происходящие на предприятиях
	<b>Уметь:</b> проводить экономический анализ и прогнозировать развитие ситуации	Не умеет проводить экономический анализ и прогнозировать развитие ситуации	Частично умеет проводить экономический анализ и прогнозировать развитие ситуации	Способен проводить экономический анализ и прогнозировать развитие ситуации	Способен самостоятельно проводить экономический анализ и прогнозировать развитие ситуации
	<b>Владеть:</b> основными экономическими инструментами, механизмом анализа, диагностики и прогноза развития проектов	Не владеет основными экономическими инструментами, механизмом анализа, диагностики и прогноза развития проектов	Частично владеет основными экономическими инструментами, механизмом анализа, диагностики и прогноза развития проектов	Владеет основными экономическими инструментами, механизмом анализа, диагностики и прогноза развития проектов	Свободно владеет основными экономическими инструментами, механизмом анализа, диагностики и прогноза развития проектов



**3. Типовые контрольные задания или иные материалы, необходимые для оценки знаний, умений, навыков и (или) опыта деятельности, характеризующих этапы формирования компетенций в процессе освоения образовательной программы**

***Первый этап (пороговой уровень)***

**ЗНАТЬ** основы планирования и методы оценки проектов в АПК, информационную основу регионального развития, основные процессы, происходящие на предприятиях.

**Тестовые задания**

1. Факторы, которыми характеризуются проектные риски и на основе которых формируется план управления рисками:

Рисковое событие

Вероятность наступления рискованого события

Размер потерь в результате наступления рискованого события

Степень агрессивности внешней среды

Уровень инфляции

Конкурентная среда

Региональное законодательство

2. Основной результат стадии разработки проекта:

Сводный план осуществления проекта

Концепция проекта

Достижение цели и получение ожидаемого результата проекта

Инженерная проектная документация

3. Последовательность действий по планированию стоимости проекта:

Определение стоимости использования ресурсов (материальных и трудовых)

Определение стоимости каждой проектной работы, исходя из объема затрачиваемых на выполнение ресурсов и их стоимости

Определение стоимости всего проекта

Составление, согласование и утверждение сметы проекта

Формирование, согласование и утверждение бюджета проекта

4. Предметная область проекта – это ...

Содержание и объем проектных работ, совокупность продуктов и услуг, производство которых должно быть обеспечено в результате завершения осуществляемого проекта

Желаемый результат деятельности, достигаемый в итоге успешного осуществления проекта в заданных условиях его выполнения

Направления и основные принципы осуществления проекта

Территория реализации проекта

Причина существования проекта

5. Календарный план – это ...

Документ, устанавливающий полный перечень работ проекта, их взаимосвязь, последовательность и сроки выполнения, продолжительности, а также исполнителей и ресурсы, необходимые для выполнения работ проекта

Сетевая диаграмма

План по созданию календаря

Документ, устанавливающий основные ресурсные ограничения проекта

6. Диаграмма Ганта – это ...

Горизонтальная линейная диаграмма, на которой работы проекта представляются

Протяженными во времени отрезками, характеризующимися временными и другими

Параметрами

Документ, устанавливающий основные ресурсные ограничения проекта

Графическое изображение иерархической структуры всех работ проекта

Дерево ресурсов проекта

Организационная структура команды проекта

7. Планирование проекта – это ...

Непрерывный процесс определения наилучшего способа действий для достижения поставленных целей проекта с учетом складывающейся обстановки

Разовое мероприятие по созданию сводного плана проекта

Это стадия процесса управления проектом, результатом которой является санкционирование начала проекта

8. Структурная декомпозиция работ (СДР) проекта – это ...

Графическое изображение иерархической структуры всех работ проекта

Направления и основные принципы осуществления проекта

Дерево ресурсов проекта

Организационная структура команды проекта

9. Метод критического пути используется для ...

Оптимизации (сокращения) сроков реализации проекта

Планирования рисков проекта

Планирования мероприятий по выходу из критических ситуаций

Определения продолжительности выполнения отдельных работ

10. При составлении СДР декомпозиция работ прекращается тогда, когда выполнены следующие условия:

Понятен конечный результат каждой работы и способы его достижения

Могут быть определены временные характеристики и ответственность за выполнение каждой работы

Команда проекта устала составлять СДР

СДР имеет более 5 уровней декомпозиции

Определена четкая последовательность работ

11. Завершающая стадия планирования предметной области проекта анализ текущего состояния и уточнением целей и результатов проекта

Уточнение основных характеристик проекта

Анализ и корректировка ограничений и допущений, принятых на стадии инициации проекта

Выбор критериев оценки промежуточных и окончательных результатов создания проекта

Построение структурной декомпозиции предметной области проекта

12. Последовательность действий по планированию материальных ресурсов проекта

Определение материальных ресурсов, необходимых для выполнения каждой работы

Составление единого перечня материальных ресурсов для реализации проекта и анализ альтернативных вариантов

Определение наличия необходимого объема материальных ресурсов

Анализ и разрешение возникших противоречий в потребности и наличии материальных ресурсов

### **Критерии оценивания тестового задания:**

Тестовые задания оцениваются по шкале: 1 балл за правильный ответ, 0 баллов за неправильный ответ. Итоговая оценка по тесту формируется путем суммирования набранных баллов и отнесения их к общему количеству вопросов в задании. Помножив полученное значение на 100%, можно привести итоговую оценку к традиционной следующим образом:

### **Процент правильных ответов Оценка**

90 – 100% 12 баллов и/или «отлично»

70 – 89 % От 9 до 11 баллов и/или «хорошо»

51 – 69 % От 6 до 8 баллов и/или «удовлетворительно»

менее 50 % От 0 до 5 баллов и/или «неудовлетворительно»

### **Второй этап (продвинутый уровень)**

**УМЕТЬ** принимать наиболее объективные решения в возникающие при планировании и оценке проектов, проводить экономический анализ и прогнозировать развитие ситуации.

## Тестовые задания

1. Принятый к исполнению план проекта сельскохозяйственного предприятия, содержащий сведения об основных временных и стоимостных параметрах проекта, называется

- А) архивом проекта;      Б) базовым планом;      В) бюджетом проекта.

2. Документ, содержащий общую сумму финансовых средств, распределенных по статьям и временным периодам, называется

- А) архивом проекта;      Б) базовым планом;      В) бюджетом проекта.

3. Структурированный комплект документации проекта сельскохозяйственного предприятия, представленный в бумажном и/или электронном виде, называется

- А) архивом проекта;      Б) базовым планом;      В) бюджетом проекта.

4. Совокупность лиц, групп и организаций, объединенных во временную организационную структуру для выполнения работ проекта, называется

- А) исполнителем проекта;      Б) заказчиком проекта;      В) командой проекта.

5. Существенное событие проекта, отражающее получение измеримых результатов проекта, представляет собой

- А) вероятное для проекта событие, наступление которого может как отрицательно, так и положительно отразиться на результатах проекта;  
Б) действие, выполняемое для достижения цели проекта;  
В) контрольное событие проекта.

6. Измеримый результат, который должен быть получен в ходе реализации проекта сельскохозяйственного предприятия, это

- А) план проекта;      Б) продукт проекта;      В) бюджет проекта.

7. Комплекс взаимосвязанных мероприятий, направленный на создание уникального продукта или услуги в условиях временных и ресурсных ограничений, это

- А) план проекта;      Б) бюджет проекта;      В) проект.

8. Действие, выполняемое для достижения цели проекта, это

- А) работа проекта;      Б) план проекта;      В) проектный процесс.

9. Совокупность взаимосвязанных действий, направленных на достижение определенных результатов, это

А) план проекта;      Б) проектный процесс;      В) бюджет проекта.

10. Плановые даты исполнения работ и контрольных событий проекта сельскохозяйственного предприятия, это

А) план проекта;      Б) бюджет проекта;      В) расписание проекта.

11. Вероятное для проекта событие, наступление которого может как отрицательно, так и положительно отразиться на результатах проекта, называется

А) работой проекта;      Б) риском;      В) продуктом проекта.

12. Планирование, организация и контроль трудовых, финансовых и материально-технических ресурсов проекта, направленные на эффективное достижение целей проекта, называется

А) планом проекта;      Б) бюджетом проекта;      В) управлением проекта.

### **Критерии оценивания тестового задания:**

Тестовые задания оцениваются по шкале: 1 балл за правильный ответ, 0 баллов за неправильный ответ. Итоговая оценка по тесту формируется путем суммирования набранных баллов и отнесения их к общему количеству вопросов в задании. Помножив полученное значение на 100%, можно привести итоговую оценку к традиционной следующим образом:

#### **Процент правильных ответов Оценка**

90 – 100% 12 баллов и/или «отлично»

70 – 89 % От 9 до 11 баллов и/или «хорошо»

51 – 69 % От 6 до 8 баллов и/или «удовлетворительно»

менее 50 % От 0 до 5 баллов и/или «неудовлетворительно»

#### ***Третий этап (высокий уровень)***

**ВЛАДЕТЬ** навыками сбора, обработки и хранения информации, процессами систематизации, обобщения информации, основными экономическими инструментами, механизмом анализа, диагностики и прогноза развития проектов.

#### **Тестовые задания**

1. Процесс, состоящий из совокупности скоординированных и управляемых видов деятельности с начальной и конечной датами, предпринятый для достижения цели, соответствующей конкретным требованиям, включающий ограничения по срокам, стоимости и ресурсам, называется

А) Графиком проекта; Б) Проектом; В) Планом проекта; Г) Проектной технологией

2. Генеральная цель проекта называется

А) Миссией; Б) Масштабом; В) Стратегией; Г) Проблемой

3. Устав проекта

А) Определяет основные требования к результату проекта и основные характеристики самого проекта (бюджет, сроки) ;

Б) Наделяет руководителя проекта определенным уровнем полномочий;

В) Содержит основные характеристики проекта и согласуется основными заинтересованными лицами (как минимум – заказчиком и спонсором проекта)

4. Промежуток времени между моментом начала осуществления проекта и моментом его завершения называется

А) Масштабом проекта; Б) Жизненным циклом проекта;

В) Операционным периодом; Г) Сроком окупаемости;

5. Процессы планирования

А) Разрабатывают план управления проектом;

Б) Разрабатывают документы проекта, которые будут использованы для выполнения проекта;

В) Охватывают планирование управления закупками;

Г) Охватывают планирование управления заинтересованными сторонами

6. Группа процессов оценки включает следующие процессы

А) Оценка стоимости операций; Б) Идентификация рисков;

В) Оценка ресурсов операций; Г) Оценка длительности операций;

Д) Определение бюджета

7. Процесс оценки количества рабочих периодов, требуемых для завершения отдельных операций с учетом оценки ресурсов, представляет собой

А) Определение бюджета; Б) Идентификацию рисков;

В) Оценку ресурсов операций; Г) Оценку длительности операций

8. Определение бюджета – это

А) Процесс оценки типа и количества материалов, человеческих ресурсов, оборудования или расходных материалов, требуемых для выполнения каждой операции;

Б) Процесс определения реестра рисков, которые могут воздействовать на проект, и документирования их характеристик;

В) Процесс консолидации оценочных стоимостей отдельных операций или пакетов работ для создания авторизованного базового плана по стоимости;

Г) Процесс оценки количества рабочих периодов, требуемых для завершения отдельных операций с учетом оценки ресурсов

9. График, определяющий доступность определенного ресурса в те или иные рабочие дни и смены, называется

А) Ресурсным календарем; Б) Расписанием проекта;

Г) Базовым планом по содержанию; Д) Активами процессов организации

10. Требование принимать во внимание только те оттоки и поступления, которые обусловлены осуществлением конкретного проекта, соответствует принципу

А) Автономности; Б) Альтернативности; В) Единственного различия;

Д) Рациональной точности

11. Увязанные со временем денежные поступления и платежи называются

А) Доходами и затратами; Б) Денежными потоками;

В) Прибылью и убытком; Г) Инвестициями и капитальными вложениями

12. Основным абсолютным экономическим показателем проекта является

А) Срок окупаемости ; Б) Внутренняя норма доходности;

В) Индекс доходности дисконтированных затрат; Д) Чистый дисконтированный доход

### **Задачи**

**Задание 1.** На схеме (рис. 1) прямоугольниками обозначены кварталы сада, от которых в течение длительного времени будут доставляться плоды семечковых культур к перерабатывающему цеху. Цифрами и буквами обозначено количество рейсов, которое необходимо произвести к перерабатывающему цеху.



Рис. 1. Схема расположения кварталов сада и дорог

Определите местоположение цеха, позволяющее свести к минимуму расходы на транспортировку плодов, используя данные табл. 1, а также полагая, что расстояние между соседними узлами графа (перекрестками дорог) и между кварталами и перекрестками равны 1 км.

Таблица 1 – Исходные данные к заданию 1

Первая буква фамилии студента	Параметр F	Последняя цифра номера зачетной книжки	Параметр G
А, Б, В	100	0	500
Г, Д, Е	200	1	400
Ж, З, И	300	2	300
К, Л, М	400	3	200
Н, О	500	4	100
П, Р	100	5	400
С, Т	200	6	300
У, Ф, Х	300	7	200
Ц, Ч, Ш, Щ	400	8	100
Э, Ю, Я	500	9	0

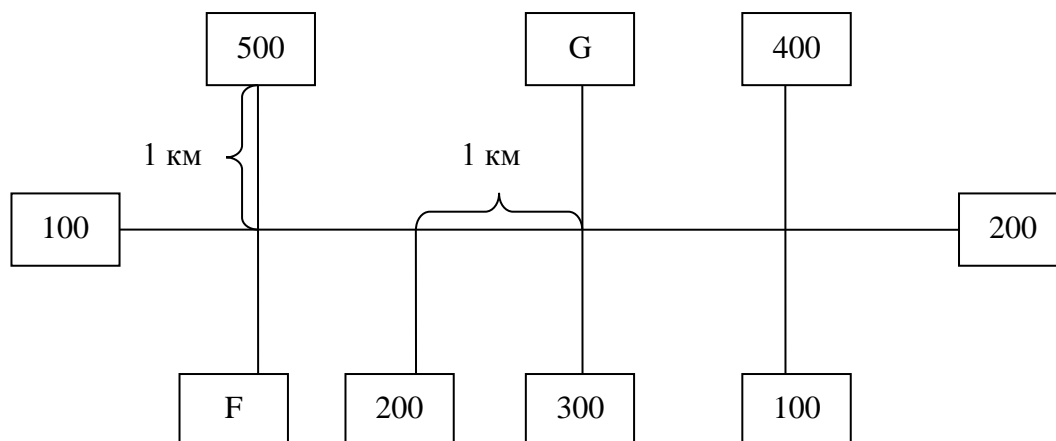
**Задание 2.** Выполнить экономическую оценку инвестиционного проекта при следующих условиях.

На предынвестиционной стадии предполагается произвести следующие затраты, впоследствии относимые на расходы будущих периодов (табл. 2).

Таблица 2 – Предынвестиционные затраты

Описание	Сумма, тыс. руб.
Исследование возможностей проекта	200
Предварительные технико-экономические исследования	200
Бизнес-план (ТЭО)	100
Итого	500

Проект предполагает приобретение и эксплуатацию производственного оборудования. Инвестиционные издержки проекта планируется осуществить в размере 14 000 тыс. руб. (табл. 3).

Таблица 3 – Инвестиционные затраты



Описание	Сумма, тыс. руб.
Заводское оборудование	11000
Первоначальный оборотный капитал	2200
Нематериальные активы	800

Продолжительность проекта составляет 6 лет. В 0-ом году осуществляются предынвестиционные и инвестиционные затраты. В 1-5 гг. осуществляется операционная деятельность по выпуску продукции.

Финансирование проекта предполагается осуществлять за счет долгосрочного кредита под К% годовых. Схема погашения основного долга приведена в табл. 4.

Таблица 4 – Динамика погашения основного долга, тыс. руб.

Показатель	Год					
	0-й	1-й	2-й	3-й	4-й	5-й
Погашение основного долга	0	0	-3500	-3500	-3500	-3500
Остаток кредита	14000	14000	10500	7000	3500	0

Проценты выплачиваются в течение 1-5 гг. сумма процентов рассчитывается как произведение процентной ставки и остатка кредита на конец предыдущего года.

Производственная программа приведена в табл. 5.

Таблица 5 – Производственная программа

Показатель	Год				
	1-й	2-й	3-й	4-й	5-й
Объем производства, шт.	2000	3000	3100	3200	3500

Предполагается реализация всего объема произведенных товаров.

Ожидается, что предприятие сможет реализовывать свою продукцию по цене Р тыс. руб. за единицу. Затраты на производство единицы продукции ожидаются в размере 9,8 тыс. руб. (табл. 6). Амортизация начисляется равными долями в течение всего срока службы (пять лет). В конце проекта (5-й год) предприятие продаст оборудование по цене 1019 тыс. руб.

Таблица 6 – Затраты на производство единицы продукции

Описание	Сумма, руб.
Материалы и комплектующие	8600
Заработная плата и отчисления	800
Общезаводские и накладные расходы	300
Издержки на продажах	100
Итого	9800

Требуется выполнить расчет денежных потоков, возникающих при реализации проекта, заполнив пустые ячейки в табл. 7.

Таблица 7 – Денежные потоки проекта, тыс. руб.

№	Показатель	Год					
		0-й	1-й	2-й	3-й	4-й	5-й
<b>Операционная деятельность</b>							
1	Выручка от продаж	0					
2	Материалы и комплектующие	0	-17200	-25800	-26660	-27520	-30100
3	Зарплата и отчисления	0	-1600	-2400	-2480	-2560	-2800
4	Общезаводские расходы	0	-600	-900	-930	-960	-1050
5	Издержки на продажах	0	-200	-300	-310	-320	-350
6	Амортизация	0	-2360	-2360	-2360	-2360	-2360
7	Проценты в составе себестоимости	0					
8	Расходы будущих периодов	0	-100	-100	-100	-100	-100
9	Налог на имущество	0	-234	-182	-130	-78	-26
10	Балансовая прибыль (стр. 1+...+9)	0					
11	Налог на прибыль (стр. 10×20%)	0					
12	Чистая прибыль от операционной деятельности (стр. 10+11)	0					
13	Сальдо операционной деятельности (стр. 12-6-7-8)	0					
<b>Инвестиционная деятельность</b>							
14	Поступления от продажи активов	0	0	0	0	0	1019
15	Заводское оборудование	-11000	0	0	0	0	0
16	Первоначальный оборотный капитал	-2200	0	0	0	0	0
16а	Преинвестиционные затраты	-500					
17	Нематериальные активы	-800	0	0	0	0	0
18	Сальдо инвестиционной деятельности (стр. 14+...+17)	-14500	0	0	0	0	1019
19	Сальдо операционной и инвестиционной деятельности (стр. 13+18)	-14500					
20	Накопленное сальдо операционной и инвестиционной деятельности	-14500					
<b>Финансовая деятельность</b>							
21	Долгосрочный кредит	14000	0	0	0	0	0
22	Погашение основного долга	0	0	-3500	-3500	-3500	-3500
23	Остаток кредита	14000	14000	10500	7000	3500	0
24	Проценты выплаченные	0					
25	Сальдо финансовой деятельности (стр. 21+22+24)	14000					
26	Сальдо трех потоков (стр. 13+18+25)	-500					
27	Накопленное сальдо трех потоков	-500					
28	Коэффициент дисконтирования при $i=K\%$	1,000					
29	Дисконтированный денежный поток (стр. 26×28)	-500					
30	Накопленный дисконтированный денежный поток	-500					

По итогам расчетов необходимо дать экономическую оценку проекта.

Индивидуальные данные о ставке кредита  $K$  и цене продукции  $P$  приведены в табл. 8.

Таблица 8 – Исходные данные к заданию 2

Первая буква фамилии студента	Цена единицы товара, тыс. руб. (Р)	Последняя цифра номера зачетной книжки	Ставка по кредиту, % (К)
А, Б, В	11,0	0	12
Г, Д, Е	11,1	1	13
Ж, З, И	11,2	2	14
К, Л, М	11,3	3	15
Н, О	11,4	4	16
П, Р	11,5	5	17
С, Т	11,6	6	18
У, Ф, Х	11,7	7	19
Ц, Ч, Ш, Щ	11,8	8	20
Э, Ю, Я	11,9	9	21

**Задание 3.** Разработать календарный график строительства цеха по переработке плодов в садоводческом хозяйстве. Построить диаграмму Ганта с помощью Microsoft Project. Определить критический путь и его продолжительность. Перечень основных работ их временные связи представлены в табл. 9.

Таблица 9 – Состав работ по строительству перерабатывающего цеха

	Название работы (группы работ)	Длительность, дн.	Начало	Окончание	Предшественники
1	Обоснование местоположения цеха	5	Вт 09.04.19	Пн 15.04.19	
2	Отбор подрядчика на бурильные работы	5	Вт 09.04.19	Пн 15.04.19	
3	Бурение и обустройство артезианской скважины	В			1, 2
4	Отбор подрядчиков на строительные работы	15			1
5	Подготовка строительной площадки	20			3
6	Создание опорной геодезической сети	12			5
7	Подвод электросети	30			5
8	Фундаментные работы	25			4, 5, 6
9	Возведение коробки, перекрытий крыши цеха	С			7; 8
10	Монтаж оборудования	15			9
11	Отделочные работы	20			10
12	Обустройство территории	7			11
13	Пуско-наладочные работы	10			12

Таблица 10 – Исходные данные к заданию 3

Первая буква фамилии студента	В, дн.	Последняя цифра номера зачетной книжки	С, дн.
А, Б, В	50	0	66
Г, Д, Е	51	1	67
Ж, З, И	52	2	68
К, Л, М	53	3	69
Н, О	54	4	70
П, Р	55	5	71
С, Т	56	6	72
У, Ф, Х	57	7	73
Ц, Ч, Ш, Щ	58	8	74
Э, Ю, Я	59	9	75

### Оценка решения ситуационных задач:

Решения ситуационных задач оцениваются путём перевода критериев оценивания в стандартные оценки.

Критерии	Уровень	Оценка
Составлен правильный алгоритм решения задачи, в логике решения, в выборе формул и самом решении нет ошибок, получен верный ответ, задача решена рациональным способом	<i>(продвинутый уровень)</i>	«отлично»
Составлен правильный алгоритм решения задачи, в логике решения нет существенных ошибок; правильно сделан выбор формул для решения; есть объяснение решения, но задача решена нерациональным способом или допущено не более двух несущественных ошибок, получен верный ответ	<i>(углубленный уровень)</i>	«хорошо»
Задание понято правильно, в логике решения нет существенных ошибок, но допущены существенные ошибки в выборе формул или в математических расчетах; задача решена не полностью или в общем виде	<i>(пороговый уровень)</i>	«удовлетворительно»
Задача не решена или решена неправильно, допущены грубые ошибки при решении задачи; студент не способен исправить ошибки даже с помощью рекомендаций преподавателя; отсутствуют практические навыки.	<i>(ниже порогового уровня)</i>	«неудовлетворительно»

### Перечень вопросов к экзамену

1. Базовое расписание проекта.
2. Базовые планы проекта.

3. Базовый план проекта по содержанию.
4. Базовый план проекта по стоимости.
5. Внутренняя норма доходности проекта.
6. Группа процессов планирования.
7. Жизненный цикл проекта.
8. Индексы доходности проекта.
9. Команда и участники проекта.
10. Окружение проекта.
11. План управления заинтересованными сторонами.
12. План управления расписанием.
13. План управления содержанием.
14. План управления требованиями.
15. Порядок разработки плана управления проектом.
16. Содержание плана управления проектом.
17. Срок окупаемости проекта.
18. Типы и параметры проектов.
19. Устав проекта.
20. Цели, результаты и стратегия проекта.
21. Идентификация рисков проекта.
22. Иерархическая структура работ проекта.
23. Порядок расчета абсолютных экономических показателей проекта.
24. Методы экономической оценки инвестиционных проектов.
25. Основные принципы экономической оценки инвестиционных проектов.
26. Оценка длительности операций проекта.
27. Оценка ресурсов операций проекта.
28. Оценка стоимости проекта.
29. План совершенствования процессов.
30. План управления закупками.
31. План управления качеством.
32. План управления коммуникациями.
33. План управления рисками.
34. План управления стоимостью проекта.
35. План управления человеческими ресурсами.
36. Планирование реагирования на риски проекта.
37. Порядок определения операций проекта.
38. Порядок определения последовательности операций.
39. Порядок разработки бюджета проекта.
40. Содержание необходимой информации для экономической оценки проекта.

**Критерии оценивания:**

- оценку «отлично» заслуживает студент, показавший всестороннее систематическое и глубокое знание учебно-программного материала, умение сво-

бодно выполнять задания, предусмотренные программой, усвоивший основную и знакомый с дополнительной литературой, рекомендованной программой; как правило, оценка «отлично» выставляется студентам, усвоившим взаимосвязь основных понятий дисциплины и их значение для приобретаемой профессии, проявившим творческие способности в понимании, изложении и использовании учебно-программного материала;

- оценку «хорошо» заслуживает студент, обнаруживший полное знание учебно-программного материала, успешно выполняющий предусмотренные в программе задания, усвоивший основную литературу, рекомендованную в программе; как правило, оценка «хорошо» выставляется студентам, показавшим систематический характер знаний по дисциплине и способным к их самостоятельному пополнению и обновлению в ходе дальнейшей учебной работы и профессиональной деятельности;

- оценку «удовлетворительно» заслуживает студент, обнаруживший знания основного учебно-программного материала в объеме, необходимом для дальнейшей учебы и предстоящей работы по профессии, справляющийся с выполнением заданий, предусмотренных программой, знакомый с основной литературой, рекомендованной программой; как правило, оценка «удовлетворительно» выставляется студентам, допустившим погрешности в ответе на экзамене и при выполнении экзаменационных заданий, но обладающим необходимыми знаниями для их устранения под руководством преподавателя;

- оценка «неудовлетворительно» выставляется студенту, обнаружившему проблемы в знаниях основного учебно-программного материала, допустившему принципиальные ошибки в выполнении предусмотренных программой заданий; как правило, оценка «неудовлетворительно» ставится студентам, которые не могут продолжать обучение или приступить к профессиональной деятельности по окончании вуза без дополнительных занятий по соответствующей дисциплине.

### **Тестовые задания для итогового тестирования**

1. Процесс, состоящий из совокупности скоординированных и управляемых видов деятельности с начальной и конечной датами, предпринятый для достижения цели, соответствующей конкретным требованиям, включающий ограничения по срокам, стоимости и ресурсам, называется

А) Графиком проекта; Б) Проектом; В) Планом проекта; Г) Проектной технологией

2. Генеральная цель проекта называется

А) Миссией; Б) Масштабом; В) Стратегией; Г) Проблемой

3. Устав проекта

А) Определяет основные требования к результату проекта и основные характеристики самого проекта (бюджет, сроки) ;

Б) Наделяет руководителя проекта определенным уровнем полномочий;

В) Содержит основные характеристики проекта и согласуется основными заинтересованными лицами (как минимум – заказчиком и спонсором проекта)

4. Промежуток времени между моментом начала осуществления проекта и моментом его завершения называется

А) Масштабом проекта;    Б) Жизненным циклом проекта;

В) Операционным периодом;    Г) Сроком окупаемости;

5. Процессы планирования

А) Разрабатывают план управления проектом;

Б) Разрабатывают документы проекта, которые будут использованы для выполнения проекта;

В) Охватывают планирование управления закупками;

Г) Охватывают планирование управления заинтересованными сторонами

6. Группа процессов оценки включает следующие процессы

А) Оценка стоимости операций;    Б) Идентификация рисков;

В) Оценка ресурсов операций;    Г) Оценка длительности операций;

Д) Определение бюджета

7. Процесс оценки количества рабочих периодов, требуемых для завершения отдельных операций с учетом оценки ресурсов, представляет собой

А) Определение бюджета;    Б) Идентификацию рисков;

В) Оценку ресурсов операций;    Г) Оценку длительности операций

8. Определение бюджета – это

А) Процесс оценки типа и количества материалов, человеческих ресурсов, оборудования или расходных материалов, требуемых для выполнения каждой операции;

Б) Процесс определения реестра рисков, которые могут воздействовать на проект, и документирования их характеристик;

В) Процесс консолидации оценочных стоимостей отдельных операций или пакетов работ для создания авторизованного базового плана по стоимости;

Г) Процесс оценки количества рабочих периодов, требуемых для завершения отдельных операций с учетом оценки ресурсов

9. График, определяющий доступность определенного ресурса в те или иные рабочие дни и смены, называется

- А) Ресурсным календарем; Б) Расписанием проекта;
- Г) Базовым планом по содержанию; Д) Активами процессов организации

10. Требование принимать во внимание только те оттоки и поступления, которые обусловлены осуществлением конкретного проекта, соответствует принципу

- А) Автономности; Б) Альтернативности; В) Единственного различия;
- Д) Рациональной точности

11. Увязанные со временем денежные поступления и платежи называются

- А) Доходами и затратами; Б) Денежными потоками;
- В) Прибылью и убытком; Г) Инвестициями и капитальными вложениями

12. Основным абсолютным экономическим показателем проекта является

- А) Срок окупаемости ; Б) Внутренняя норма доходности;
- В) Индекс доходности дисконтированных затрат; Д) Чистый дисконтированный доход

13. Принятый к исполнению план проекта, содержащий сведения об основных временных и стоимостных параметрах проекта, называется

- А) архивом проекта; Б) базовым планом; В) бюджетом проекта.

14. Документ, содержащий общую сумму финансовых средств, распределенных по статьям и временным периодам, называется

- А) архивом проекта; Б) базовым планом; В) бюджетом проекта.

15. Структурированный комплект документации проекта, представленный в бумажном и/или электронном виде, называется

- А) архивом проекта; Б) базовым планом; В) бюджетом проекта.

16. Совокупность лиц, групп и организаций, объединенных во временную организационную структуру для выполнения работ проекта, называется



А) исполнителем проекта;    Б) заказчиком проекта;    В) командой проекта.

17. Существенное событие проекта, отражающее получение измеримых результатов проекта, представляет собой

- А) вероятное для проекта событие, наступление которого может как отрицательно, так и положительно отразиться на результатах проекта;
- Б) действие, выполняемое для достижения цели проекта;
- В) контрольное событие проекта.

18. Измеримый результат, который должен быть получен в ходе реализации проекта, это

- А) план проекта;            Б) продукт проекта;            В) бюджет проекта.

19. Комплекс взаимосвязанных мероприятий, направленный на создание уникального продукта или услуги в условиях временных и ресурсных ограничений, это

- А) план проекта;            Б) бюджет проекта;            В) проект.

20. Действие, выполняемое для достижения цели проекта, это

- А) работа проекта;            Б) план проекта;            В) проектный процесс.

21. Совокупность взаимосвязанных действий, направленных на достижение определенных результатов, это

- А) план проекта;            Б) проектный процесс;            В) бюджет проекта.

22. Плановые даты исполнения работ и контрольных событий проекта, это

- А) план проекта;            Б) бюджет проекта;            В) расписание проекта.

23. Вероятное для проекта событие, наступление которого может как отрицательно, так и положительно отразиться на результатах проекта, называется

- А) работой проекта;            Б) риском;            В) продуктом проекта.

24. Планирование, организация и контроль трудовых, финансовых и материально-технических ресурсов проекта, направленные на эффективное достижение целей проекта, называется

А) планом проекта;      Б) бюджетом проекта;      В) управлением проекта.

25. Модификация утвержденного ранее содержания, сроков, ресурсов в проекте, а также установленных процедур, называется

А) изменением в проекте;      Б) риском;      В) допущением.

26. Фактор, который считается верным для проекта без привлечения доказательств, называется

А) риском;      Б) ограничением;      В) допущением.

27. Действие, предпринятое для устранения обнаруженного несоответствия плану проекта, называется

А) процессом;      Б) корректирующим действием;      В) расписанием проекта.

28. Сдерживающий фактор, влияющий на ход исполнения проекта, называется

А) риском;      Б) ограничением;      В) допущением.

29. Действие, предпринятое для снижения вероятности или последствий отрицательных рисков проекта, называется

А) процессом;      Б) корректирующим действием;  
В) предупреждающим действием.

30. Физическое или юридическое лицо, которое является владельцем результата проекта, является

А) руководителем проекта;      Б) заказчиком проекта;      В) куратором.

31. Лицо, осуществляющее управление проектом и ответственное за результаты проекта, является

А) руководителем проекта;      Б) заказчиком проекта;      В) куратором.

32. Лицо, ответственное за обеспечение проекта ресурсами и осуществляющее административную, финансовую и иную поддержку проекта, является  
 А) руководителем проекта;    Б) заказчиком проекта;    В) куратором.

**Процент правильных ответов Оценка**

90 – 100%    *От 29 баллов и/или «отлично»*

70 –89 %    *От 22 до 28 баллов и/или «хорошо»*

50 – 69 %    *От 16 до 21 баллов и/или «удовлетворительно»*

менее 50 %    *От 0 до 15 баллов и/или «неудовлетворительно»*

**4. Методические материалы, определяющие процедуры оценивания знаний, умений, навыков и (или) опыта деятельности, характеризующих этапы формирования компетенций**

Основными видами поэтапного контроля результатов обучения студентов являются: рубежный рейтинг, творческий рейтинг, рейтинг личностных качеств, рейтинг сформированности прикладных практических требований, промежуточная аттестация.

Уровень развития компетенций оценивается с помощью рейтинговых баллов.

<b>Рейтинги</b>	<b>Характеристика рейтингов</b>	<b>Максимум баллов</b>
Рубежный	Отражает работу студента на протяжении всего периода изучения дисциплины. Определяется суммой баллов, которые студент получит по результатам изучения каждого модуля.	60
Творческий	Результат выполнения студентом индивидуального творческого задания различных уровней сложности, в том числе, участие в различных конференциях и конкурсах на протяжении всего курса изучения дисциплины.	5
Рейтинг личностных качеств	Оценка личностных качеств обучающихся, проявленных ими в процессе реализации дисциплины (модуля) (дисциплинированность, посещаемость учебных занятий, сдача вовремя контрольных мероприятий, ответственность, инициатива и др.)	10
Рейтинг сформированности прикладных практических требований	Оценка результата сформированности практических навыков по дисциплине (модулю), определяемый преподавателем перед началом проведения промежуточной аттестации и оценивается как «зачтено» или «не зачтено».	+
Промежуточная аттестация	Является результатом аттестации на окончательном этапе изучения дисциплины по итогам сдачи зачета или экзамена. Отражает уровень освоения информационно-теоретического компонента в целом и основ практиче-	25

	ской деятельности в частности.	
Итоговый рейтинг	Определяется путём суммирования всех рейтингов	100

Общий рейтинг по дисциплине складывается из рубежного, творческого, рейтинга личностных качеств, рейтинга сформированности прикладных практических требований, промежуточной аттестации (экзамена).

Рубежный рейтинг – результат текущего контроля по каждому модулю дисциплины, проводимого с целью оценки уровня знаний, умений и навыков студента по результатам изучения модуля. Оптимальные формы и методы рубежного контроля: устные собеседования, письменные контрольные опросы, в т.ч. с использованием ПЭВМ и ТСО, результаты выполнения лабораторных и практических заданий. В качестве практических заданий могут выступать крупные части (этапы) курсовой работы или проекта, расчетно-графические задания, микропроекты и т.п.

Промежуточная аттестация – результат аттестации на окончательном этапе изучения дисциплины по итогам сдачи *экзамена*, проводимого с целью проверки освоения информационно-теоретического компонента в целом и основной практической деятельности в частности. Оптимальные формы и методы выходного контроля: письменные экзаменационные или контрольные работы, индивидуальные собеседования.

Творческий рейтинг – составная часть общего рейтинга дисциплины, представляет собой результат выполнения студентом индивидуального творческого задания различных уровней сложности.

Рейтинг личностных качеств - оценка личностных качеств обучающихся, проявленных ими в процессе реализации дисциплины (модуля) (дисциплинированность, посещаемость учебных занятий, сдача вовремя контрольных мероприятий, ответственность, инициатива и др.

Рейтинг сформированности прикладных практических требований - оценка результата сформированности практических навыков по дисциплине (модулю), определяемый преподавателем перед началом проведения промежуточной аттестации и оценивается как «зачтено» или «не зачтено».

В рамках балльно-рейтинговой системы контроля успеваемости студентов, семестровая составляющая балльной оценки по дисциплине формируется при наборе заданной в программе дисциплины суммы баллов, получаемых студентом при текущем контроле в процессе освоения модулей учебной дисциплины в течение семестра.

Итоговая оценка компетенций студента осуществляется путём автоматического перевода баллов общего рейтинга в стандартные оценки.

Максимальная сумма рейтинговых баллов по учебной дисциплине составляет 100 баллов.

По дисциплине с экзаменом необходимо использовать следующую шкалу пересчета суммарного количества набранных баллов в четырехбалльную си-

стему:

Неудовлетворительно	Удовлетворительно	Хорошо	Отлично
менее 51 балла	51-67 баллов	67,1-85 баллов	85,1-100 баллов